

《 北広島市学生用アパート・マンション一覧表 》

NO	建物名称 所在地	種別	築年数 造り 階数	性別	全室数	空室数	賃貸料 (月額)	管理費 雑費 駐車料	その他 経費 (月額)	敷金 ・ 契約金	仲介料 ・ 礼金	間取り(帖) 和洋種別 床造作	室内設備 共用施設 特色	緊急時対処法	問合せ先 管理者・仲介業・経営者 住所・電話番号		
1	セントラルパレス 〒061-1121 北広島市中央2丁目8-1	マンション型	31年 鉄筋コンクリート 5階建	男女共同	88	36	33,500 ～ 35,500	管理費 3,500 駐車料 3,000	メーター制 (電気・ガス・ 水道・電話)	40,000	なし	7.5 洋室 フローリング	照明・暖房(ガス)・浴室(トイレ一体型)・クローゼット・戸棚・押入・台所(室内一体型)・給湯(ガス)・レンジ(ガス)・靴箱・ベットの共用設備＝エレベーター・各階コインランドリー 管理人常駐。全室光インターネット対応 食事希望者(月額21,000円、平日の朝・夕)	管理人が24時間常駐しているため、いかなる緊急時にも対応できます。	(有)間野商事 セントラルパレス管理事務所 管理者 定政 弘志 〒061-1121 北広島市中央2丁目8-1 Tel011-372-3385		
24	リバーサイドヒルズ 〒061-1131 北広島市美沢3丁目9-2 Tel011-372-6383	マンション型	23年 鉄筋コンクリート 5階建	男女共同	50	7	27,000 ～ 30,000 家電付き 部屋有り +3,000	管理費 3,000 駐車料 3,000	メーター制 (電気・ガス・水 道)	27,000 ～ 30,000	なし	7.5 洋室 フローリング	照明・暖房(ガス)・浴室(独立型)・電話・クローゼット・靴箱・台所(室内一体型)・給湯(ガス)・FFストーブ 共用設備＝エレベーター・出入口オートロック・自転車置場 来客(両親、友人等)用無料宿泊部屋あり。 大学が一番近い。出入口オートロックで安全。各戸にバルコニー設置し南西向きで明るい。希望者に収納引出つきベッド無料貸し出し。住宅街にあり川に面した静かな環境。大型ショッピングセンター近くにあり。 ※ 家電付き部屋有り(テレビ、冷蔵庫、洗濯機、電子レンジ、ガスレンジ)	管理会社営業時間終了後も24時間電話で対応 又マンションオーナーの 自宅向かえに有り対応	管理者(経営者) (有)シック 藤山 康雄 〒061-1131 北広島市美沢3丁目8-6 Tel011-372-6566 FAX 011-372-3115 (有)KCマネジメント 〒061-1121 北広島市中央6丁目13-10 Tel011-373-7737		
30	アクティヴマンション 〒061-1131 北広島市美沢3丁目13-1 Tel011-372-8686	マンション型	21年 鉄筋コンクリート 6階建	男女共同	27	8	40,000 ～ 50,000 55,000	管理費 3,000 駐車料 4,000	メーター制 (電気・ガス) 水道(定額 3,500円)	40,000 ～ 50,000 55,000	なし	9.0, 10.0, 17.0 の3タイプ 洋室 フローリング	照明・暖房(ガス)・浴室(独立型)・電話・クローゼット・靴箱・台所(独立型)・給湯(電気・ガス)・BSアンテナ・ガスFFストーブ・インターホン・戸棚・ジャンプドレッサー・トイレ(ウォシュレット)・インターネット光・Wi-Fi無料 共用設備＝エレベーター・オートロック・監視カメラ 3階は冷蔵庫・電子レンジ・テレビ・乾燥機付洗濯機・ベッド・テーブル・電気ポット 1階にテナントあり(回転寿司、居酒屋)	自動的に日立ビルシステムに通報。入居者に管理人の携帯電話番号通知	(有)アクティヴ 管理者 横岡 努 〒061-1131 北広島市美沢3丁目13-1 Tel011-372-8686		
33	ラ・フォーレ美沢 〒061-1131 北広島市美沢3丁目1-14 Tel011-373-7522	マンション型	21年 木造 (準耐火仕様) 3階建	1F 男子可	12	1	39,000 (1F) ～ 40,000 (2・3F)	管理費 3,000 (全室) 駐車料 4,000	メーター制 (電気・水道・ 電話)	39,000 (1F) ～ 40,000 (2・3F)	なし	10.0+6.0, 9.6+5.25 の2タイプ 洋室 フローリング	照明・暖房(電気)・浴室(独立型)・クローゼット・靴箱・台所(室内一体型)・給湯(電気)・IHクッキングヒーター・戸棚・ベッド・フライド 共用設備＝メールBOX・物入れ・駐輪場(屋根付き) オール電化・玄関オートロック。各戸に物入れ(1F)有。光フレツ対応	管理人が常駐し24時間いつでも対応。 火災は自動的にセコムに通報	経営者/管理人：前田 陽子 Tel011-373-7522		
31	藤ハイツ 第1 (男女共同) 北広島市美沢3丁目1-16	アパート型	22年 2階建(ALC耐火)	男女共同	8	2	28,000	管理費 2,000 駐車料 3,000	メーター制 (電気・ガス・ 水道)	30,000	なし	8.0 (洋室) フローリング + 6.0 (和室) カーペット	照明・暖房(ガス)・浴室(独立型)・クローゼット・押入・靴箱・台所(室内一体型)・給湯(ガス)・戸棚・洗濯機置き場・電話、テレビ配線・光インターネット対応 共同設備＝火災報知器、ゴミステーション 全戸日当たり良好で明るい。和洋2室続きでスペースが広く使いやすい。駐車場完備。大学に近く、北広島駅、商店街にも近く便利。全室、内装、設備よく新築同様。 ※ 平成23年度：賃貸料(月額) 35,000→28,000に大きく、引き下げました。	経営者が保護者にかわって迅速に対応。 1日2回(10:00, 18:00)、 定期巡回を行っている。	経営者 藤川 隆志 〒061-1101 北広島市中の沢166 携帯090-2872-3966		
5	藤ハイツ 第2 (男女共同) 北広島市中央2丁目8-16		22年 2階建(ALC耐火)													8	1
28	藤ハイツ 第3 (男子専用) 北広島市美沢3丁目10-9		22年 2階建(ALC耐火)													10	2
29	藤ハイツ 第4 (男女共同) 北広島市美沢3丁目11-4		18年 2階建(ALC耐火)													8	2
32	藤ハイツ 第5 (男女共同) 北広島市美沢3丁目1-16		21年 2階建(ALC耐火)													10	2
6	藤ハイツ 第6 (男女共同) 北広島市中央2丁目8-16		21年 2階建(ALC耐火)													8	1
34	藤ハイツ 第7 (男女共同) 北広島市美沢3丁目1-6		19年 2階建(ALC耐火)													8	1
35	藤ハイツ 第8 (女子専用) 北広島市美沢3丁目1-6		19年 2階建(ALC耐火)													8	2
38	藤ハイツ 第10 (男女共同) 北広島市美沢2丁目6-10		22年 2階建(ALC耐火)													10	1
25	藤ハイツ 第11 (男女共同) 北広島市美沢3丁目10-1		17年 2階建(ALC耐火)													12	3
27	藤ハイツ 第12 (男女共同) 北広島市美沢3丁目10-10		16年 2階建(ALC耐火)													10	3
26	藤ハイツ 第13 (女子専用) 北広島市美沢3丁目10-11		15年 2階建(ALC耐火)													10	2

《 北広島市学生用アパート・マンション一覧表 》

NO	建物名称 所在地	種別	築年数 造り 階数	性別	全 室 数	空 室 数	賃 貸 料 (月額)	管理費 雑費 駐車料	その他 経費 (月額)	敷金 ・ 契約金	仲介料 ・ 礼金	間取り(帖) 和洋種別 床造作	室内設備 共用施設 特色	緊急時対処法	問合せ 管理者・仲介業・経営者 住所・電話番号
10	カゼル中央 〒061-1121 北広島市中央6丁目13-10	マンション型	21年 鉄筋コンクリート 3階建	男女共同	23	未定	38,000	管理費 4,000 駐車料 3,600 (屋外) 6,480 (屋内)	メーター制 (電気・ガス) 水道定額 3,600円)	36,000 ～ 38,000	なし	7.5 + 5.0 洋室 フローリング	暖房(ガス)・浴室(独立型)・クローゼット・靴箱・台所(室内一体型)・給湯(ガス)・トイレ(ウォシュレット) 共用設備=BSアンテナ・駐輪場・ゴミステーション 玄関オートロック。コンビニ2分、銀行・病院・郵便局8分以内、要火災保険料、インターネット無料、無料Wi-Fi	管理会社営業時間終了 後も24時間電話で対応	(有)KCマネジメント 〒061-1121 北広島市中央6丁目13-10 TEL011-373-7737
37	カゼル美沢 〒061-1121 北広島市美沢3丁目6-7	アパート型	11年 木造 2階建	男女共同	8	未定	38,000	管理費 2,000 駐車料 4,000	メーター制 (電気・ガス・ 水道・灯油)	38,000	なし	10.5、11.5 の2タイプ 洋室 フローリング	暖房(灯油)・浴室(独立型)・クローゼット・靴箱・台所(室内一体型)・給湯(ガス)・カウンター・トイレ(ウォシュレット)・シャブドレッサー 共用設備=ゴミ置場・防犯灯 南向き窓あり(部屋による)、スーパー・コンビニ近い、要火災保険料	管理会社営業時間終了 後も24時間電話で対応	(有)KCマネジメント 〒061-1121 北広島市中央6丁目13-10 TEL011-373-7737
9	ASAHI アンソレイエ 〒061-1123 北広島市朝日町1丁目6-15	マンション型	21年 鉄筋コンクリート 4階建	男女共同	23	未定	35,000	管理費 3,000 駐車料 4,000	メーター制 (電気・ガス) 水道(定額 3,000円)	35,000	なし	12.0 洋室 フローリング	暖房(ガス)・浴室(独立型)・クローゼット・靴箱・台所(室内一体型)・給湯(ガス)・FFストーブ 共用設備=BSアンテナ・ゴミステーション 12帖のゆとりのワンルーム、東向きバルコニー付、オートロック、要火災保険料	管理会社営業時間終了 後も24時間電話で対応	(有)KCマネジメント 〒061-1121 北広島市中央6丁目13-10 TEL011-373-7737
11	SANGA(サンガ) 〒061-1122 北広島市中央5丁目1-5	マンション型	22年 鉄筋コンクリート 4階建	男女共同	14	未定	33,000 ～ 48,000	管理費 2,000 駐車料 (車庫) 8,000	メーター制 (電気・ガス・ 水道)	33,000 ～ 48,000	なし	7.2、7.2+7.2 の2タイプ 洋室 フローリング	暖房(ガス)・浴室(独立型)・クローゼット・靴箱・台所(室内一体型)・給湯(ガス)・トイレ(ウォシュレット)・FFストーブ 共用設備=BSアンテナ・駐輪場 駅近く生活至便、玄関オートロック、バルコニー付、要火災保険料	管理会社営業時間終了 後も24時間電話で対応	(有)KCマネジメント 〒061-1121 北広島市中央6丁目13-10 TEL011-373-7737
7	イーストホープ 〒061-1123 北広島市朝日町1丁目4-8	マンション型	29年 鉄骨造 5階建	男女共同	26	未定	31,000 ～35,000	管理費 2,000 駐車料 4,000	メーター制 (電気・ガス) 水道(定額 2,000円～ 3,000円)	31,000 ～ 40,000	なし	8.0(洋) +7.5(洋)、 7.5(洋) +7.5(和) 洋室(フロー リング)・和室 (畳)	照明・暖房(ガス)・浴室(トイレ一体型)・靴箱・台所(室内一体型)・給湯(ガス)・2、3Fは浴室(独立型)・4、5Fは浴室(トイレ一体型)シャブドレッサー 共用設備=駐輪場 1DK、内科・外科・歯科・コンビニ近し、1階に食事処あり、要火災保険料	管理会社営業時間終了 後も24時間電話で対応	(有)KCマネジメント 〒061-1121 北広島市中央6丁目13-10 TEL011-373-7737
36	エルフィンハウス 〒061-1131 北広島市美沢3丁目4-7	アパート型	20年 木造 2階建	男女共同	11	未定	40,000	管理費 2,000 駐車料 4,000	メーター制 (電気・ガス・ 水道・灯油)	40,000	なし	10.0 + 5.0(K) 洋室 フローリング	照明・暖房(灯油)・浴室(独立型)・クローゼット・靴箱・台所(独立型)・給湯(ガス)・電気コンロ 共用設備=駐輪場・タイヤ置場 出窓、収納場所多い 駐車場利用者排雪代(12月～3月、月額5,000円)、要火災保険料	管理会社営業時間終了 後も24時間電話で対応	(有)KCマネジメント 〒061-1121 北広島市中央6丁目13-10 TEL011-373-7737

《 北広島市学生用アパート・マンション一覧表 》

NO	建物名称 所在地	種別	築年数 造り 階数	性別	全室数	空室数	賃貸料 (月額)	管理費 雑費 駐車料	その他 経費 (月額)	敷金 ・ 契約金	仲介料 ・ 礼金	間取り(帖) 和洋種別 床造作	室内設備 共用施設 特色	緊急時対処法	問合せ先 管理者・仲介業・経営者 住所・電話番号
13	エーワンコートⅠ 〒061-1127 北広島市新富町西4丁目5-5	アパート型	24年 木造 2階建	男女共同	10	未定	31,000	管理費 2,000 駐車料 3,000	メーター制 (電気・ガス・ 水道・灯油)	31,000	なし	9.5 洋室 フローリング	照明・暖房(灯油)・浴室(独立型)・クローゼット・靴箱・台所(室内一体型)・給湯(ガス)・シャブードレッサー 閑静な住宅街に位置する。要火災保険料	管理会社営業時間終了 後も24時間電話で対応	(有)KCマネジメント 〒061-1121 北広島市中央6丁目13-10 Tel.011-373-7737
8	エーワンコートⅢ 〒061-1123 北広島市朝日町1丁目4-13	アパート型	21年 木造 2階建	男女共同	10	未定	35,000	管理費 2,000 駐車料 4,000	メーター制 (電気・水道)	35,000	なし	9.5 洋室 フローリング	照明・暖房(電気)・浴室(独立型)・クローゼット・靴箱・台所(室内一体型)・給湯(電気)・クッキングヒーター オール電化・要火災保険料	管理会社営業時間終了 後も24時間電話で対応	(有)KCマネジメント 〒061-1121 北広島市中央6丁目13-10 Tel.011-373-7737
18	第三太田荘 〒061-1121 北広島市稲穂町西2丁目1-14	アパート・ 下宿	33年 木造 2階建	男女共同	16	未定	下宿 58,000(管理費を 含む)	管理費 (賃貸料 を含む) 駐車料 3,000	メーター制 (電気・ガス・ 水道)	下宿 58,000	下宿 なし	6.0 洋室 フローリング	アパート(1F) ※(アパートに空き予定ありません) 暖房(ガス)・浴室(独立型)・押入・トイレ共用 下宿(2F) 暖房(ガス)・浴室(独立型)・押入 食事:平日・土曜~朝食, 夕食	管理会社営業時間終了 後も24時間電話で対応	(有)KCマネジメント 〒061-1121 北広島市中央6丁目13-10 Tel.011-373-7737 (※ 第三太田荘は仲介のみ)
43	藤川マンションA・B 〒061-1131 北広島市美沢1丁目1-10, 12	アパート型	19年 木造 2階建	女性のみ	12	3	38,000	管理費 3,000 駐車料 (3,000)	メーター制 (電気・ガス・ 水道・灯油)	敷金 38,000	なし	7.0 洋室 フローリング + 8.0+3.0 (L+K) フローリング	照明・暖房(灯油)・浴室(独立型)・クローゼット・台所(独立型)・給湯(ガス)・システムキッチン(ガス)・シャワー付洗面化粧台	右記管理者に連絡	(有)やまと宅建 〒061-1435 恵庭市中島町2-1-1 Tel.0123-32-4014 090-2693-2617
49	サンクレストMS 〒061-1131 北広島市美沢2丁目1-10	アパート型	6年 2階建	女性のみ	8	1	41,000	管理費 3,000 駐車料 (4,000)	メーター制 (電気・ガス・ 水道・灯油)	敷金 41,000	なし	5.6 洋室 + 8.0+4.5 (L+K) フローリング	照明・暖房(灯油)・浴室(独立型)・クローゼット・台所(独立型)・給湯(ガス)・システムキッチン(ガス)・シャワー付洗面化粧台、ウォッシュレット(トイレ)	右記管理者に連絡	(有)やまと宅建 〒061-1435 恵庭市中島町2-1-1 Tel.0123-32-4014 090-2693-2617
39	フロンティア美沢 〒061-1131 北広島市美沢2丁目9-8	アパート型	21年 木造サイディング 2階建	男女共同	12	未定	39,000 ~ 40,500	管理費 1,500 駐車料 4,320	メーター制 (電気・ガス・ 水道・灯油)	39,000 ~ 40,500	39,000 ~ 40,500	8.6+3.7 +2.0(K) 洋室 フローリング	照明・暖房(ガス)・浴室(独立型)・クローゼット・靴箱・台所(独立型)・給湯(ガス)・レンジ(ガス)・折りたたみテーブル 共用設備=駐輪場・野外個別物置 火災保険料2年間18,080円, 退去時清掃料21,600円必要	通常は管理会社が対応、緊急時にはアパート向かいに住む家主が直接対応 経営者 (有)美沢商事 Tel.011-372-3801	(有)サン名晃 〒060-0807 札幌市北区北7条西1丁目1-11 ハームハイツ札幌1101 Tel.011-708-0170
12	Go up 美沢 〒061-1131 北広島市美沢2丁目8-13	アパート型	2年 木造・一部 鉄筋コンクリート 地下1階(車庫)地上2階建	男女共同	6	2	48,500 ~ 50,500	管理費 2,500 駐車料 4,320(青空) 7,020 (1階屋根付)	メーター制 (電気・ガス・ 水道・灯油)	4,9000 ~	4,9000 ~	1LDK (10.7+6.7) (10.8+6.2) (11.8+5.1) 3タイプ	照明・暖房(FF灯油)・浴室・トイレ(独立型)・洗面化粧台・システムキッチン・レンジ(ガス)・給湯(ガス)・クローゼット・靴箱・TVモニター本・インターネット使い放題 共用設備=防犯カメラ・駐輪場・個別物置(324円) 火災保険料2年間16,180円, 退去時清掃料29,160円必要	通常は管理会社が対応、緊急時にはアパート向かいに住む家主が直接対応 経営者 (有)美沢商事 Tel.011-372-3801	(有)サン名晃 〒060-0808 札幌市北区北7条西1丁目1-12 ハームハイツ札幌1102 Tel.011-708-0171
2	ベルテ北広島 〒061-1121 北広島市中央2丁目8-25	マンション型	21年 鉄筋コンクリート 8階建	男女共同	66	未定	33,000	管理費 3,000 駐車料 5,000	メーター制 (電気・ガス)	33,000	32,000 ~ 37,000 ただし右 記業者を通 した場合 仲介料なし	1R 11.0, 1K(7.5×2K), 1K(6.5× 1.5K) の3タイプ 洋室 クッションフロア	照明・暖房(ガス)・浴室(独立型)・押入・靴箱・台所(室内一体型)・給湯(ガス)・洗濯排水溝・Wi-Fi付 共用設備=エレベーター、駐車場(ロードヒーティング) 一人暮らしに適している間取り。平日に毎日、共用部の清掃を行っている。契約時に火災保険料(15,000)、水回り消毒料(20,000税別)が必要	常口アトム 清田店 〒004-0841 北海道札幌市清田区清田 一条4丁目1-45R4TMビル 1F Tel.011-886-1177	JMPサンライズ Tel.011-807-5371

《 北広島市学生用アパート・マンション一覧表 》

NO	建物名称 所在地	種別	築年数 造り 階数	性別	全 室 数	空 室 数	賃 貸 料 (月額)	管理費 雑費 駐車料	その他 経費 (月額)	敷金 ・ 契約金	仲介料 ・ 礼金	間取り(帖) 和洋種別 床造作	室内設備 共用施設 特色	緊急時対処法	問合せ 管理者・仲介業・経営者 住所・電話番号
14	KYOEI B・L・D 〒061-1113 北広島市共栄町1丁目20-3	マンション型	15年 鉄筋コンクリート 4階建	男女共同	19	5	39,500 ～ 42,000	管理費 3,000 駐車料 5,000	水道(定額 3,000円)	39,500 ～ 42,000	なし	9.4. 9.3. 4.9+4.4の 3タイプ クッションフロア	暖房(灯油)・浴室(独立型)・クローゼット・台所(室内一体型)・シャンプードレッサー・靴箱・レンジ(ガス)・インターネット無料使い放題	右記経営者に連絡	経営者 竹田アキ子 〒061-1113 北広島市共栄町1丁目20-3 Tel, Fax 011-373-2200 (株)エムズ アバマンションに管理委託
17	ノースパレー 〒061-1126 北広島市新富町東1丁目1-12	マンション型	13年 鉄筋コンクリート 4階建	男女共同	28	未定	42,000 ～ 49,000	管理費 3,000 駐車料 4,000	メーター制 (電気・ガス・ 水道・灯油) 24時間管理 費1,000円 (税別)	44,000 ～ 52,000	なし	1LDK (9.8・4.1) 1LDK (12.1・4.4) クッションフロア	暖房(灯油)・浴室(独立型)・クローゼット・台所(室内一体型)・テレビインターホン・オートロック・シャンプードレッサー・トイレ(ウォシュレット)・靴箱	右記管理者に連絡	(株)エムズ アバマンション ひばりヶ丘駅前店 〒004-0051 札幌市厚別区厚別中央1条2丁目 1-58 ニュープログレスビル1F Tel011-895-3444
40	YKマンション 〒061-1131 北広島市美沢2丁目9-1	アパート型	20年 木造一部RC 3階建	男女共同	8	3	38,000 ～ 39,000	管理費 1,080 駐車料 5,400	メーター制 (電気・ガス・ 水道・ガス料 金上限あり)	敷 1ヵ月 分	なし	1DK 洋室 クッションフ ロア	浴室トイレ別・暖房器具・洗面台・クローゼット・キッチン ★暖房給湯ガス料金上限ありの為大変お得です。	24時間管理 管理会社対応	株式会社スリーアール 〒003-0024 札幌市白石区平和通6丁目南3-3 Tel011-868-4885
44	アトラスビル 〒061-1123 北広島市朝日町3丁目1-4	マンション型	10年 鉄筋コンクリート 4階建	男女共同	16	2	40,000 ～ 42,000	管理費 4,080 駐車料 満車	メーター制 (電気・ガス・ 水道)	敷 1ヵ月 分	なし	1DK 洋室 クッションフ ロア	浴室トイレ別・暖房器具・洗面台・クローゼット・キッチン オートロック ★隣がセブイレブです。	24時間管理 管理会社対応	株式会社スリーアール 〒003-0024 札幌市白石区平和通6丁目南3-3 Tel011-868-4885
15	グリーンコートⅣ 〒061-1113 北広島市共栄町1丁目12-4	アパート型	27年 木造 2階建	男女共同	22	1	38,000 ～ 45,000	管理費 2,000 駐車料 2,000	メーター制 (電気・ガス・ 灯油) 水道(定額 2,500円)	38,000 ～ 45,000	38,000 ～ 45,000	ロフトタイプ 6.5+3.0 と 10.0+6.0 の2タイプ 洋室 フローリング	暖房(灯油)・浴室(独立型)・クローゼット・台所(室内一体型)・給湯(ガス)・レンジ(ガス) 共用設備＝専用ゴミステーション	右記管理者に連絡	アバマンション新札幌店 〒004-0052 札幌市厚別区厚別中央2条5丁目 3-36 Tel011-890-5678
16	グランドハイツ エルフィン 〒061-1113 北広島市共栄町1丁目12-4	マンション型	29年 鉄骨ALC造 3階建	男女共同	36	未定	38,000 ～ 42,000	管理費 2,000 駐車料 2,000	メーター制 (電気・ガス) 水道(定額 2,500円)	38,000 ～ 42,000	38,000 ～ 42,000	10.0+1.5 (K) と 8.0+6.0 の2タイプ 洋室 フローリング	暖房(ガス)・浴室(トイレ一体型)・押入・台所(室内一体型)・給湯(ガス) 共用設備＝専用ゴミステーション 光ファイバーケーブル設置 全室南向き	右記管理者に連絡	エイブルNW清田店 〒004-0842 札幌市清田区清田2条1丁目 3-16晁和ビル1F Tel011-881-8126

《 北広島市学生用アパート・マンション一覧表 》

NO	建物名称 所在地	種別	築年数 造り 階数	性別	全 室 数	空 室 数	賃 料 (月額)	管理費 雑費 駐車料	その他 経費 (月額)	敷金 ・ 契約金	仲介料 ・ 礼金	間取り(帖) 和洋種別 床造作	室内設備 共用施設 特色	緊急時対処法	問合先 管理者・仲介業・経営者 住所・電話番号
3	センタービレッジ821 〒061-1121 北広島市中央2丁目8-21	マンション型	19年 高床式平屋 造 1階建	男女 共同	20	未定	30,000 ～ 35,000	管理費 4,500 駐車料 4,000 ～ 5,000	メーター制 (電気) 定額制 (水道) 3,500	30,000 ～ 35,000	なし	10.5.11.5の 2タイプ 洋室 フローリング	暖房(電気)・浴室(独立型)・台所(室内一体型)・給湯 (電気)・電気コンロ・トイレ(ウォシュレット) 敷地内ロードヒーティング、経済的なオール電化、蓄熱暖 房で暖かい、機器整備保守料・清掃費・要火災保険料	常口アトム 清田店 〒004-0841 北海道札幌市清田区清 田 一条4丁目1-45R4TMビル 1F TEL011-886-1177	(株)セット TEL011-851-0008
4	センタービレッジ813 〒061-1121 北広島市中央2丁目8-13	アパート型	16年 高床式平屋 造 1階建	男女 共同	4	未定	38,000	管理費 4,500 駐車料 4,000 ～ 5,000	メーター制 (電気・水道)	38,000	なし	11.2 洋室 フローリング	暖房(電気)・浴室(独立型)・台所(室内一体型)・給湯 (電気)・電気コンロ・トイレ(ウォシュレット) 敷地内ロードヒーティング、経済的なオール電化、蓄熱暖 房で暖かい、機器整備保守料・清掃費・要火災保険料	常口アトム 清田店 〒004-0841 北海道札幌市清田区清 田 一条4丁目1-45R4TMビル 1F TEL011-886-1177	(株)セット TEL011-851-0008

《北広島市街地図》

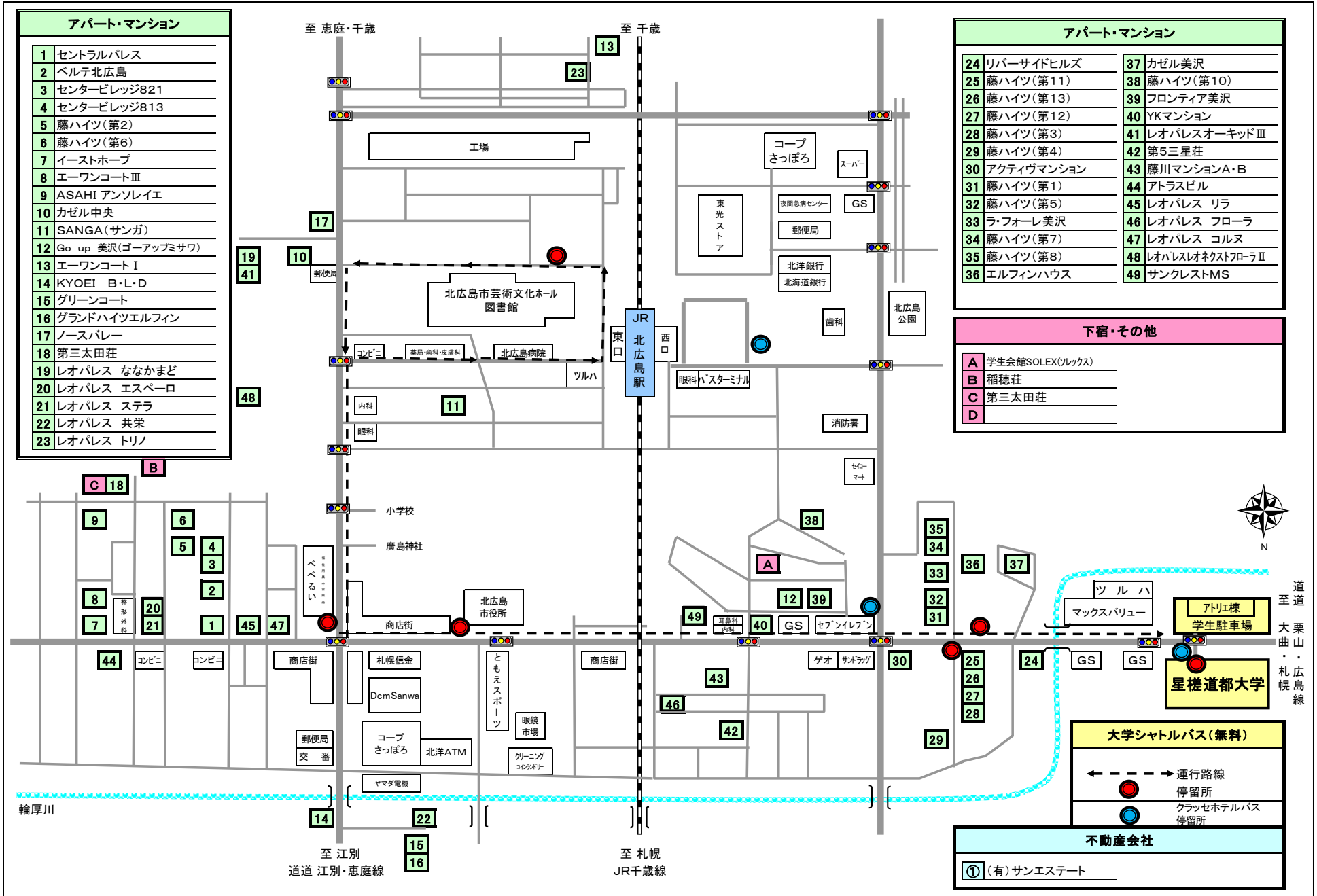

アパート・マンション	
1	セントラルパレス
2	ベルテ北広島
3	センタービレッジ821
4	センタービレッジ813
5	藤ハイツ(第2)
6	藤ハイツ(第6)
7	イーストホープ
8	エーワンコートⅢ
9	ASAHI アンソレイエ
10	カゼル中央
11	SANGA(サンガ)
12	Go up 美沢(ゴーアップミサワ)
13	エーワンコートⅠ
14	KYOEI B・L・D
15	グリーンコート
16	グランドハイツエルフィン
17	ノースパレー
18	第三太田荘
19	レオパレス ななかまど
20	レオパレス エスペーロ
21	レオパレス ステラ
22	レオパレス 共栄
23	レオパレス トリノ

アパート・マンション	
24	リバーサイドヒルズ
25	藤ハイツ(第11)
26	藤ハイツ(第13)
27	藤ハイツ(第12)
28	藤ハイツ(第3)
29	藤ハイツ(第4)
30	アクティヴマンション
31	藤ハイツ(第1)
32	藤ハイツ(第5)
33	ラ・フォーレ美沢
34	藤ハイツ(第7)
35	藤ハイツ(第8)
36	エルフィンハウス
37	カゼル美沢
38	藤ハイツ(第10)
39	フロンティア美沢
40	YKマンション
41	レオパレスオーキッドⅢ
42	第5三星荘
43	藤川マンションA・B
44	アトラスビル
45	レオパレス リラ
46	レオパレス フローラ
47	レオパレス コルヌ
48	レオパレスレオネクストフローⅡ
49	サンクレストMS

下宿・その他	
A	学生会館SOLEX(ソレックス)
B	稲穂荘
C	第三太田荘
D	

大学シャトルバス(無料)	
←	運行路線
●	停留所
●	クラッセホテルバス停留所

不動産会社	
①	(有)サンエステート